

Informatiemarkt Wonen

7 mei 2026



Thema wonen



Agenda 7 mei



- 15:00 uur Welkom en doel van de bijeenkomst
Wat ouderen zelf zeggen
- 15:10 uur Energiecoöperatie Duurzame Vecht
- 15:30 uur Een fijn thuis nu en later – ZorgSaamWonen
- 16:15 uur Wat kunt u vinden op de informatiemarkt?
- 16:30 uur Bezoeken informatiemarkt
- 18:00 uur Einde



Thema wonen

Wat ouderen zelf zeggen

Seniorenraad Stichtse vecht





Krachtig ouder worden

- 15 bijeenkomsten van eind 2023 t/m juni 2025
- Praten met ouderen in plaats van praten over ouderen
- Er waren 11 open inloop bijeenkomsten en 4 bezoeken aan reguliere bijeenkomsten van ouderen.
- Ruim 440 ouderen gesproken, leeftijd 55 jaar t/m 94 jaar. Grootste groep 70- en 80-jarige.





7 thema's, die steeds weer aan de orde kwamen.

Zo lang
mogelijk
zelfstandig
blijven

Zelf regie
houden

Sociale
contacten

Wonen

Mobiliteit &
voorzieningen

Informatie

Regelgeving

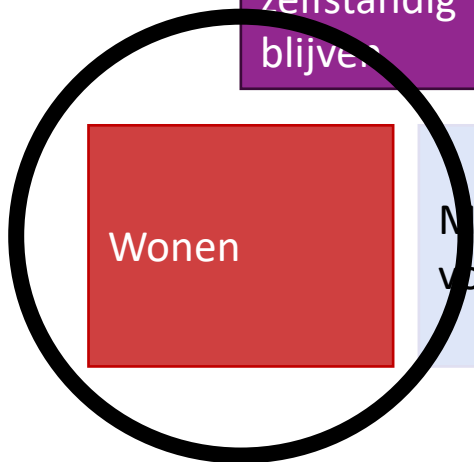



Wat wordt genoemd?

Afweging is verhuizen versus levensloopbestendig maken woning

Verhuizen alleen met voldoende ruimte en sociale contacten en voorzieningen nabij.

Meerdere woonvormen voor senioren, geen one size fits all

Beperkt aanbod en dure woningen is een belemmerende factor

Wooncoach gemeente/woningcorporatie meer zichtbaar

Behoeftte aan informatie over woonmogelijkheden



Thema wonen





Wat is nodig?

Behoefteteonderzoek in woonkern/wijk als basis voor planning woningbouw, participatie van inwoners

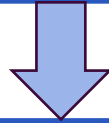

Goede toegankelijkheid van openbare voorzieningen.

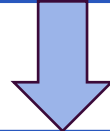

Verbinden jong en oud (social return).

Ondersteunen van de doorstroom van senioren, die dat willen:
- Breder en zichtbare inzet wooncoach (ook voor koop)



Voorlichting over de mogelijkheden (doorstroom en woningaanpassing)



Duurzaamheid



Thema wonen

Bijeenkomst 7 mei Seniorenraad

- **Besparen**
- **Opwekken
*dichtbij***

De kracht van

Stijgende energieprijzen brengen meer mensen in problemen



'Energiecrisis eist zware tol'



Inhoud

1. Energiecoöperatie Duurzame Vecht

2. Verduurzamen van je koopwoning

3. Wat doen we met inwoners die niet kunnen verduurzamen?

Over Energiecoöperatie Duurzame Vecht

- Samenvoeging van Stichting Duurzame Vecht en Energiecoöperatie 2030.nu
- Voor en door inwoners: meer dan 40 vrijwilligers (en groeiend)
- Onafhankelijk van commerciële partijen
- Doel: inwoners helpen energie te besparen en groene energie op te wekken. Individueel maar ook per buurt of wijk. Met elkaar bouwen we aan een lokale energiegemeenschap waarvan iedereen profiteert.
- Eigen locatie op de Dannestraat
- 102 energiegesprekken, 56 warmtebeeldopnames, 26 CO₂-meters uitgeleend, 155 bezoekers energieloketten, 196 bezoekers inwonersavonden
- 700+ unieke kijkers webinar thuisbatterij, 11.700 huishoudens bereikt via isolatiekrant/ brief, YouTube-kanaal 47.000 weergaven



Activiteiten Energiecoöperatie Duurzame Vecht

Energie besparingsactiviteiten

- Warmtebeeldscans
- Energiegesprekken aan huis
- LekCheck (nieuw!)
- Uitleenen CO2 meters en energiedisplays
- Fysiek Energieloket, ook in andere kernen
- Wijk bijeenkomsten & inkoopacties
- Energiehulp voor lagere inkomens

Opwekking activiteiten

- Grote zonnedaken (coöperatief)
- Zonnevelden?



Hoe kunnen we helpen?

- Energiegesprek/ warmtescan aan huis
- Digitaal Hoom dossier
- Inzicht in je verbruik
- Stappenplan voor verduurzaming
- Bezoek energieloket (Breukelen dagelijks 10-12 uur)

Hoe kan jij helpen?

- Deel je kennis met buurtgenoten
- Word vrijwilliger
- En het belangrijkste.....

Word lid van onze energiecoöperatie!



Samen Isoleren

- Subsidie vanuit het Rijk, gemeentes delen deze uit
- Samenwerking gemeente en Winst uit je Woning
- Inkoopactie via Winst uit je Woning
- Lokale installateurs
- Afspraken kwaliteit, materialen en prijs
- WUJW niet de goedkoopste, maar ze regelen alles (garantie, subsidies, betaling facturen)
- 4 delen: Muren, vloeren, ramen, dak



Redenen om te isoleren

- Door te besparen op verbruik verlagen energierekening
- Comfort verhogen
- Waardestijging woning / duurzaamheidskorting hypotheek



Groep 1

- Koopwoning (geen appartement)
- 150% van sociaal minimum
(alleen bruto €30.532 / samen bruto €42.609)
- Berekentool houmeerover.nl
- Geen WOZ beperking
- Eén gratis maatregel met maximum van 3500,-



Groep 2

- Koopwoning (geen appartement)
- WOZ <534.000 (peildatum 1-1-2022)
- Gebouwd voor of in 1995
- Twee slecht geïsoleerde delen
- 1250,- subsidie bij 1 maatregel. 2500 bij 2
- Bij 2 maatregelen ook ISDE subsidie



Groep 3

- Resterende woningen (geen appartementen)
- WOZ >534.000 (peildatum 1-1-2022)
- Voor 29,- ontzorging en subsidieaanvraag
- Geen extra subsidie naast landelijke regelingen (oa ISDE)

Ondersteuning Duurzame Vecht

Ondersteunen van de actie d.m.v.

Webinar, inloopmomenten, Voedselbank, Bijeenkomsten, Energiegesprek, Energieloket, Telefonisch loket

Vragen over mogelijkheden huis, subsidies, WujW declaratieroute, Doe Het Zelf mogelijkheden

Ga naar duurzamevecht.nl

Of vraag gelijk een energiegesprek aan





Jan en Ralph in actie!



- *Wat doen we met inwoners die niet kunnen verduurzamen?*
- Start aanpak Energiehulp vanaf maart 2026!
- **Voor wie is Energiehulp in Stichtse Vecht en wat houdt het in?**
- Iedereen die moeite heeft met het betalen van de energierekening
- Geen inkomenscheck of moeilijke aanmelding, we mogen ruimhartig zijn
- FIXbrigade is gratis. Hulp & coaching uiteraard ook
- FIX materiaal is ook gratis, budget per inwoners ca. Eur 120

- Werkwijze coaching & FIXbrigade

Eerste bezoek coach Duurzame Vecht

- - Vertrouwen opbouwen
 - Inschatting benodigde hulp
 - Inzetten FIXbrigade
 - Signalering problematiek + eventuele doorverwijzing

Eventueel bezoek FIXbrigade

Vervolgafspraken/ energiecoach

- - Inschatting potentie besparen met gedrag
 - 24 tips en/of P1 meter met display



Vrijwilligers werven

Wie uit de doelgroep/mensen die we helpen kan en wil zelf vrijwilliger worden

Waarom?

Ze kennen de doelgroep en hebben ervaring met armoede

Vóór de zomer start training



Tot slot

- **Meld je aan bij de stand bij:**
 - **Vragen over je huis, energiegelgesprek aanvragen**
 - **Je wil vrijwilliger worden**
- ***- Om lid te worden! Nu nog een gratis P1 meter!***

Yvonne Witter
ZorgSaamWonen



Een fijn thuis, nu en later!

Voor vandaag



- Levensloopbestendiger, maar hoe?
- Drie woonvormen ter inspiratie
- Verhuizen of verbouwen?
- Klein, maar fijn!
- Vijf tips

Een fijn thuis, nu en later

- Levensloopbestendig wonen
 - Wonen, slapen en badkamer op één verdieping
 - Drempelloos, rollator-toegankelijk
 - Bewegingsruimte voor zorgverlening
- Goede basis in voor senioren geschikte woningen
- Veel nieuwbouw conform Woonkeur
- Uitdaging ligt bij bestaande woningen > uw woning levensloopbestendig**ER**

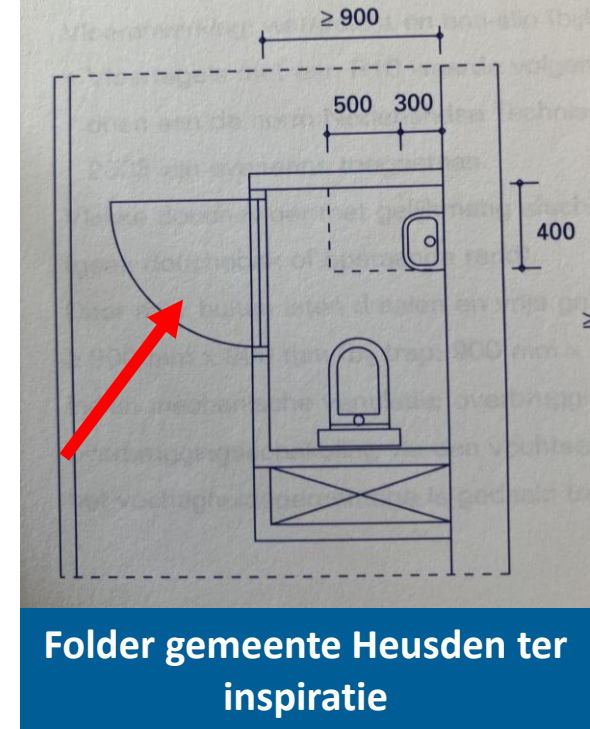

Tips aan het einde!

Een fijn thuis is meer.....

- Gezien en gehoord worden
- Spontane ontmoetingen
- In verbinding zijn met elkaar
- Zorgzaamheid

In wooncomplex, straat en buurt





Diverse woonvormen....

- **Woongemeenschap**- Knarrenhof
- **Mantelzorgwoning**
- Kangoeroewoning
- Meergeneratiewonen
- Thuishuis
- Woonzorgcomplex
- Kleinschalig wonen
- Gemengd wonen
- **Gespikkeld wonen**
- **Geclusterd wonen**
- Woningen delen
- Woningen splitsen
- **Levensloopbestendig wonen**



Mantelzorgwoning, Putten



Woongemeenschap senioren Vriendenerf, Olst



Hageltje, Oss



Woongroep Terwijde, Utrecht



De Brink, Almere

ZORG SAAM WONEN
OORKONDE
ZorgSaamWonen
Award 2023
Juryprijs
1^e plek

De Brink 2.0
ALMERE
SAAM WONEN
vieren
kom je ook?
Stel: Je woont in een voorziende buurt. Je hebt een
klakje groen in de slaapkamer. Wat stel je daar? Je hebt een
tuin met een paar bloemen en een paar bomen. Je hebt een
tuin die er zo mooi is. Je vindt er ook een paar
planten koffie willen maken. Je vindt er ook een paar
planten koffie willen maken. Je vindt er ook een paar
planten koffie willen maken. Het buurtgevoel groeit!



Nederland staat niet stil.

Ontdek voorbeelden van wonen, welzijn en zorg voor ouderen.

Overal in Nederland ontstaan goede initiatieven die wonen, welzijn en zorg voor ouderen combineren. Maar dat moeten er nog veel meer worden. Elke woonzorgoplossing draagt bij aan een zorgzame samenleving.

[Bekijk voorbeelden](#)



Deze kaart is een coproductie met [ZorgSaamWonen](#)



ouderen/ouderen mét
dementie/andere aandachtsgroepen



**Nistelrode
Maksent**

<50 woningen # alleen ouderen 55+



**Den Bosch
Boschgaard**

<50 woningen # mix: meerdere generaties



**Nistelrode
Maksent**

Maksent is een sociaal woonerf waar bewoners omkijken naar elkaar. Er is een gezamenlijke binnentuin, een jeu-de-boulesbaan, een groentetuin en een dierenweide. In de gemeenschappelijke ruimte viert men verjaardagen, maar als een buurtbewoner zorg nodig heeft kan daar ook een mantelzorger wonen.

[lees meer >](#)

Verhuizen of verbouwen

- Doorstromen naar geschikte woning is lastig
- Levensloopbestendig **ER** maken huidige woning
- Inspiratie >>>
- Prijsindicatie

Langer thuis
in eigen huis

[Oplossingen per woningtype](#) [Interviews](#) [Over het project](#) [Partners](#)

< [Terug naar de homepage](#)

Oplossingen per woningtype ▾



Klein, maar fijne aanpassingen

- Veel mogelijk aan kleine aanpassingen
- Voor een veilig, meer comfortabel thuis
- Inspelen op veranderingen in mobiliteit en cognitief
- Gericht op:
 - Valpreventie
 - Brand/inbraak veiligheid
 - Gezondheid(beperkingen): zien, horen, geheugen en bewegen
- Wees op tijd, denk preventief!!

Test uw eigen woning!

Meerdere (online) checklists beschikbaar
Zie informatiepagina in presentatie



Meerdere informatieve websites beschikbaar
Zie informatiepagina in presentatie

Wat is domotica

- Technologie bedoeld om het leven thuis te ondersteunen
- Steeds slimmer: inbraaksysteem, smart verlichting, videodeurbel met doorkoppeling naar mobiele telefoon, automatische stofzuiger
- Electronic-health (E-health): digitale toepassingen die betrekking hebben op zorg en/of ondersteuning



Voorbeelden (...een greep)

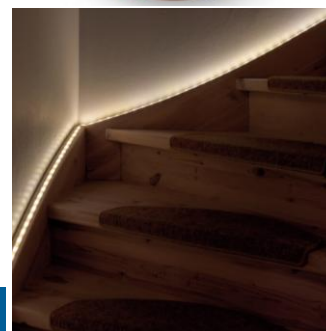

Meerdere informatieve websites beschikbaar
Zie informatiepagina in presentatie

Vijf tips!



1. Begin eerder te vroeg dan te laat met nadenken over thuis vitaal ouder worden
2. Praat erover met uw dierbaren, naasten
3. Raadpleeg een deskundige ouderenadviseur, ledenconsulent, verhuismakelaar of een wooncoach
4. Denk na over de buurt, sociaal netwerk en voorzieningen
5. Ga eens kijken bij mensen die toekomstbestendig wonen!

Een fijn thuis, nu en later!



Meer weten of leuke info te delen?

Platform ZorgSaamWonen

www.zorgsaamwonen.nl

Mail, app, bel.....

Yvonne Witter | 06 10175039

yvonnewriter@acquire.nl



Speel het [Hop-on Hop-off spel | ZorgSaamWonen!](#)

En leer meer over wat je allemaal kunt doen voor een fijn thuis, nu en later!

Meer informatie

- www.zorgsaamwonen.nl, landelijk kennisplatform
- www.langerthuisineigenhuis.com voor inspiratie rondom levensloopbestendig verbouwen
- [Themaboek Langer thuiswonen](#)
- [Inspiratie – Aanjaagteam](#) voor landkaart met voorbeelden van woonzorgprojecten
- www.zlimthuis.nl, www.t-huiz.nl, www.lekkerblijvenwonen.nl, www.langerthuisscan.nl, www.mijnhuisopmaat.nl, www.langzaluwonen.be informatiebronnen voor alles over het aanpassen van uw woning, checklists/thuisscans en meer
- [Technologie voor Thuis Verkenner - Technologie voor Thuis](#) alles over technologische oplossingen
- www.ikgasplitsen.nl voor informatie over woningsplitsing
- www.st-soj.nl voor informatie over Duo-wonen (woningsplitsing)
- www.beteroud.nl voor tips en tools over allerlei onderwerpen
- www.cooplink.nl voor meer informatie over wooncoöperatie
- www.mantelzorg.nl voor informatie over mantelzorg
- www.nlzve.nl voor informatie over (het opstarten van) bewonersinitiatieven
- www.praatvandaagovermorgen.nl handreiking om gesprek aan te gaan
- www.regelhulp.nl wegwijzer voor hulp
- www.platformgehandicaptenstichtsevecht.nl voor informatie over toegankelijk SV
- www.hulpmiddelenwijzer.nl voor informatie over hulpmiddelen thuis
- [Folder Levensloopbestendig bouwen.pdf](#) van de gemeente Heusden





Informatiemarkt



Stands

Vecht en Omstreken

➤ Marije Noordijk

Wooncoach Stichtse Vecht

➤ Alice Kuijpers

Knarrenhof

➤ Wim Schoonderbeek

ERA Ritter makelaardij

➤ Erwin Ritter

Platform Gehandicapten Stichtse Vecht

➤ John Engels

Duurzame Vecht

➤ Sara Gerritse / Frans te Braake

ZorgSaamWonen

➤ Yvonne Witter

Op naar de informatiemarkt



Thema wonen

